

## Verlegeanleitung

### LORO-DRAINLET® Flachdachabläufe/Notabläufe

für Freispiegelströmung, Serie 84

mit Klemmflansch, aus Edelstahl, DN 50, DN 70, DN 100 und DN 125

### LORO-DRAINJET® Schnellabläufe/Notabläufe





für Druckströmung, Serie 49

mit Klemmflansch, aus Edelstahl, DN 50, DN 70 und DN 100

## Systemübersicht





### Für Flachdach



Serie 84 (DL)	Serie 84 (DL) Notablauf	Serie 49 (DJ)	Serie 49 (DJ) Notablauf
 <p><b>Ausf. a:</b> DN 50: 21511.050X DN 70: 21511.070X DN 100: 21511.100X DN 125: 21511.125X</p> <p><b>Ausf. b:</b> DN 50: 21512.050X DN 70: 21512.070X DN 100: 21512.100X DN 125: 21512.125X</p> <p><b>Ausf. c:</b> DN 50: 21513.050X DN 70: 21513.070X DN 100: 21513.100X DN 125: 21513.125X</p>	 <p><b>Ausf. a:</b> DN 50: 21711.050X DN 70: 21711.070X DN 100: 21711.100X</p> <p><b>Ausf. b:</b> DN 50: 21712.050X DN 70: 21712.070X DN 100: 21712.100X</p> <p><b>Ausf. c:</b> DN 50: 21713.050X DN 70: 21713.070X DN 100: 21713.100X</p>	 <p><b>Ausf. a:</b> DN 50: 21111.050X DN 70: 21111.070X DN 100: 21111.100X</p> <p><b>Ausf. b:</b> DN 50: 21112.050X DN 70: 21112.070X DN 100: 21112.100X</p> <p><b>Ausf. c:</b> DN 50: 21113.050X DN 70: 21113.070X DN 100: 21113.100X</p>	 <p><b>Ausf. a:</b> DN 50: 21311.050X DN 70: 21311.070X DN 100: 21311.100X</p> <p><b>Ausf. b:</b> DN 50: 21312.050X DN 70: 21312.070X DN 100: 21312.100X</p> <p><b>Ausf. c:</b> DN 50: 21313.050X DN 70: 21313.070X DN 100: 21313.100X</p>
 <p><b>Ausf. a:</b> DN 50: 21521.050X DN 70: 21521.070X DN 100: 21521.100X DN 125: 21521.125X</p> <p><b>Ausf. b:</b> DN 50: 21522.050X DN 70: 21522.070X DN 100: 21522.100X DN 125: 21522.125X</p> <p><b>Ausf. c:</b> DN 50: 21523.050X DN 70: 21523.070X DN 100: 21523.100X DN 125: 21523.125X</p>	 <p><b>Ausf. a:</b> DN 50: 21721.050X DN 70: 21721.070X DN 100: 21721.100X</p> <p><b>Ausf. b:</b> DN 50: 21722.050X DN 70: 21722.070X DN 100: 21722.100X</p> <p><b>Ausf. c:</b> DN 50: 21723.050X DN 70: 21723.070X DN 100: 21723.100X</p>	 <p><b>Ausf. a:</b> DN 50: 21121.050X DN 70: 21121.070X DN 100: 21121.100X</p> <p><b>Ausf. b:</b> DN 50: 21122.050X DN 70: 21122.070X DN 100: 21122.100X</p> <p><b>Ausf. c:</b> DN 50: 21123.050X DN 70: 21123.070X DN 100: 21123.100X</p>	 <p><b>Ausf. a:</b> DN 50: 21321.050X DN 70: 21321.070X DN 100: 21321.100X</p> <p><b>Ausf. b:</b> DN 50: 21322.050X DN 70: 21322.070X DN 100: 21322.100X</p> <p><b>Ausf. c:</b> DN 50: 21323.050X DN 70: 21323.070X DN 100: 21323.100X</p>

### Für Kastenrinne



Serie DL	Serie DL Notablauf	Serie DJ	Serie DJ Notablauf
 <p><b>Ausf. a:</b> DN 50: 21511.050X DN 70: 21511.070X DN 100: 21511.100X DN 125: 21511.125X</p> <p><b>Ausf. b:</b> DN 50: 21512.050X DN 70: 21512.070X DN 100: 21512.100X DN 125: 21512.125X</p> <p><b>Ausf. c:</b> DN 50: 21513.050X DN 70: 21513.070X DN 100: 21513.100X DN 125: 21513.125X</p>	 <p><b>Ausf. a:</b> DN 50: 21711.050X DN 70: 21711.070X DN 100: 21711.100X</p> <p><b>Ausf. b:</b> DN 50: 21712.050X DN 70: 21712.070X DN 100: 21712.100X</p> <p><b>Ausf. c:</b> DN 50: 21713.050X DN 70: 21713.070X DN 100: 21713.100X</p>	 <p><b>Ausf. a:</b> DN 50: 21111.050X DN 70: 21111.070X DN 100: 21111.100X</p> <p><b>Ausf. b:</b> DN 50: 21112.050X DN 70: 21112.070X DN 100: 21112.100X</p> <p><b>Ausf. c:</b> DN 50: 21113.050X DN 70: 21113.070X DN 100: 21113.100X</p>	 <p><b>Ausf. a:</b> DN 50: 21311.050X DN 70: 21311.070X DN 100: 21311.100X</p> <p><b>Ausf. b:</b> DN 50: 21312.050X DN 70: 21312.070X DN 100: 21312.100X</p> <p><b>Ausf. c:</b> DN 50: 21313.050X DN 70: 21313.070X DN 100: 21313.100X</p>

**Ausf. a = ohne Wärmedämmung, Ausf. b = mit Wärmedämmung, Ausf. c = mit Wärmedämmung und Heizung**

#### Begleitheizung

Wir empfehlen, nach Prüfung Dachabläufe und Leitungen in frostgefährdeten Bereichen gegebenenfalls mit einer bauseitigen Begleitheizung zu versehen (s. DIN EN 12056, Teil 1, bzw. DIN 1986, Teil 100).

**Diese Verlegeanleitung gilt auch für die Flachdach-Notabläufe!**

#### a.) Einbau im Betondach

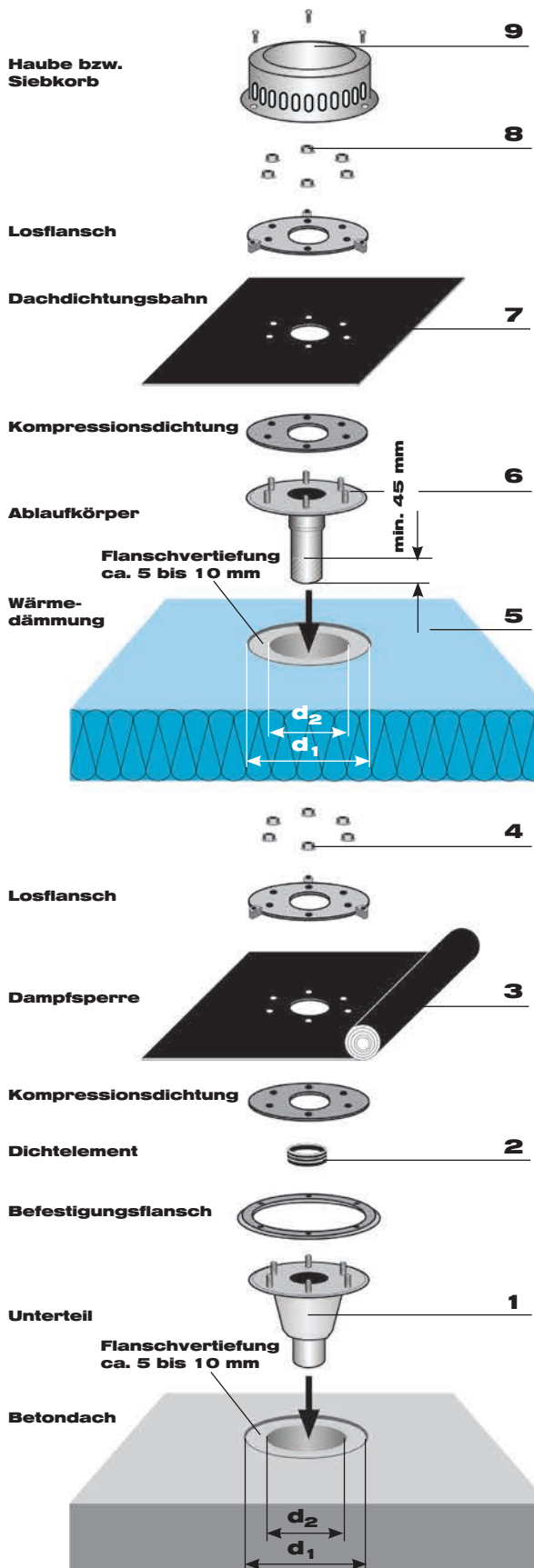

Haube bzw. Siebkorb mit beiliegenden 3 Stück Befestigungsschrauben mit Losflansch verschrauben. Befestigung handfest bis max. 5 Nm. Losflansch mit beiliegenden 6 Stück Sechskantflanschnuttern M 10 mit Ablaufkörper verschrauben. Anzieh-Drehmoment: 20 Nm (Dachdichtungsbahn aus Bitumen) bzw. 30 Nm (Dachdichtungsbahn aus Kunststoff). Überstände der Abdichtungslage in den Einlaufbereich sind zu entfernen. **Nach der Fachregel für Abdichtungen (Flachdachrichtlinie Ausgabe Dezember 2016) müssen die Muttern der Flanschverbindungen 3x angezogen werden. Das letzte Nachziehen sollte frühestens nach 24 Stunden erfolgen (siehe auch Verlegung Punkt 4).**

Für das Vorlochen der Dachdichtungsbahn Losflansch als Lochschablone verwenden. Die Kompressionsdichtung ist auf dem Festflansch unter der Dachdichtungsbahn anzuordnen. Kompressionsdichtung für Dachdichtungsbahnen aus Bitumen nicht erforderlich. Bituminöse Abdichtungen sind im Klembereich zweilagig auszuführen. **Die Verarbeitungsrichtlinien der Dachbahnhersteller sind zu beachten.**

Wenn eine zweite Kompressionsdichtung unter dem Losflansch erforderlich ist, kann diese bauseits aus demselben Material wie die Dachdichtungsbahn hergestellt werden. Der Losflansch kann auch hier als Schablone genutzt werden. Alternativ kann eine zweite Kompressionsdichtung im LOROWERK angefordert werden.

Das Auslaufende des Ablaufkörpers mit Gleitmittel einstreichen und durch die Wärmedämmung in Dichtelement des Unterteils einschieben. Kontrollieren, dass Verbindung mit Unterteil korrekt durchgeführt ist. Verstellbereich des Ablaufkörpers: 35 - 200 mm.

Bei Wärmedämmungen über 200 mm Stärke LORO-X Rohr als Verlängerung einsetzen.

Bei Wärmedämmungen unter 150 mm Stärke ist das Ablaufrohr des Ablaufkörpers entsprechend zu kürzen.

**Erforderlicher Mindesteinschub: 45 mm.**

DN	d <sub>1</sub>	d <sub>2</sub>
50	260	122
70	260	122
100	320	142
125	340	172

Losflansch mit beiliegenden 6 Stück Sechskantflanschnuttern M 10 mit Unterteil verschrauben. Anzieh-Drehmoment: 20 Nm (Dampfsperrbahn aus Bitumen) bzw. 30 Nm (Dampfsperrbahn aus Kunststoff).

Für das Vorlochen der Dampfsperre Losflansch als Lochschablone verwenden. Die Kompressionsdichtung ist auf dem Festflansch unter der Dampfsperrbahn anzuordnen. Kompressionsdichtung für Dampfsperrbahnen aus Bitumen nicht erforderlich.

Wenn eine zweite Kompressionsdichtung unter dem Losflansch erforderlich ist, kann diese bauseits aus demselben Material wie die Dampfsperrbahn hergestellt werden. Der Losflansch kann auch hier als Schablone genutzt werden. Alternativ kann eine zweite Kompressionsdichtung im LOROWERK angefordert werden.

LORO-X Dichtelement in die Muffe des Unterteils einsetzen und flächendeckend mit LORO-X Gleitmittel einstreichen.

**Achtung: Auf einwandfreien Sitz des Dichtelementes achten, um die Rückstausicherheit zu gewährleisten.**

Unterteil einsetzen und befestigen, z.B. mit Befestigungsflansch, Nr. 21910X. Dieser Artikel ist nicht im Standard-Lieferumfang enthalten. Bitte separat bestellen.

#### Für Betondach

DN	d <sub>1</sub>	d <sub>2</sub>
50	260	122/158*
70	260	122/158*
100	320	142/200*
125	340	172/230*

\* Kernbohrung für LORO-DRAINLET<sup>®</sup>/DRAINJET<sup>®</sup> Unterteil mit Wärmedämmung (zweiteilige Ausführung).

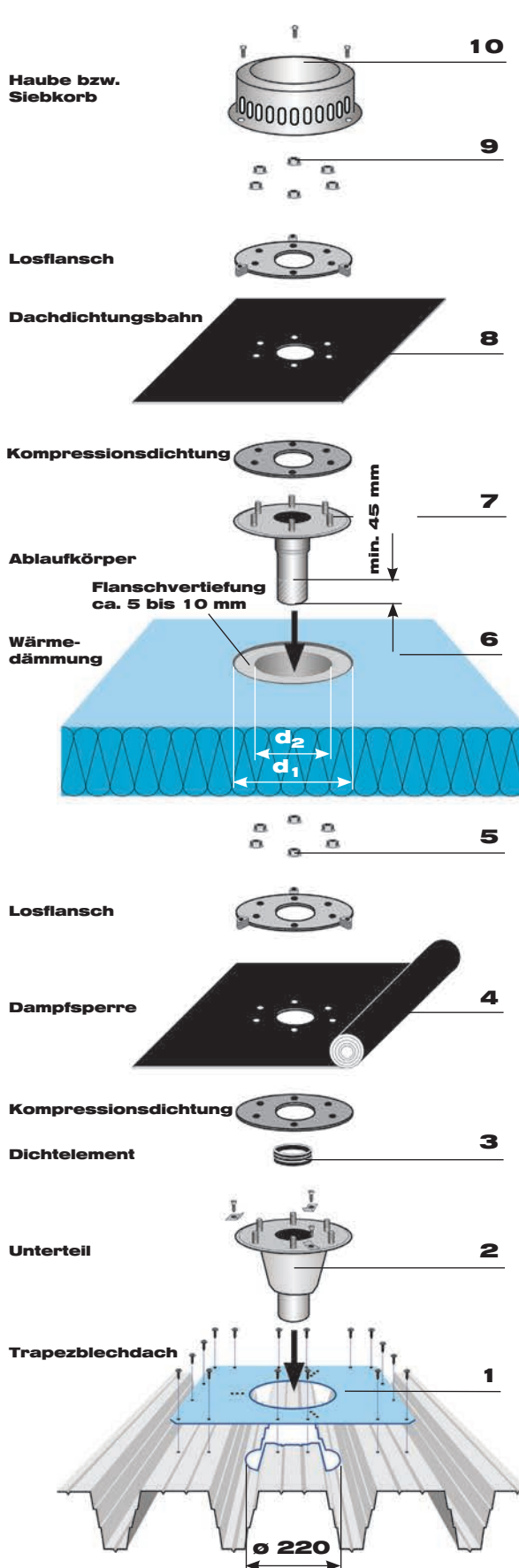
**b.) Einbau im Trapezblechdach**

Haube bzw. Siebkorb mit beiliegenden 3 Stück Befestigungsschrauben mit Losflansch verschrauben. Befestigung handfest bis max. 5 Nm.  
 Losflansch mit beiliegenden 6 Stück Sechskantflanschmutter M 10 mit Ablaufkörper verschrauben. Anzieh-Drehmoment: 20 Nm (Dachdichtungsbahn aus Bitumen) bzw. 30 Nm (Dachdichtungsbahn aus Kunststoff).  
 Überstände der Abdichtungslage in den Einlaufbereich sind zu entfernen.  
**Nach der Fachregel für Abdichtungen (Flachdachrichtlinie Ausgabe Dezember 2016) müssen die Muttern der Flanschverbindungen 3x angezogen werden. Das letzte Nachziehen sollte frühestens nach 24 Stunden erfolgen (siehe auch Verlegung Punkt 5).**

Für das Vorlochen der Dachdichtungsbahn Losflansch als Lochschablone verwenden. Die Kompressionsdichtung ist auf dem Festflansch unter der Dachdichtungsbahn anzuordnen. Kompressionsdichtung für Dachdichtungsbahnen aus Bitumen nicht erforderlich. Bituminöse Abdichtungen sind im Klemmbereich zweilagig auszuführen. **Die Verarbeitungsrichtlinien der Dachbahnhersteller sind zu beachten.**

Wenn eine zweite Kompressionsdichtung unter dem Losflansch erforderlich ist, kann diese bauseits aus demselben Material wie die Dachdichtungsbahn hergestellt werden. Der Losflansch kann auch hier als Schablone genutzt werden. Alternativ kann eine zweite Kompressionsdichtung im LOROWERK angefordert werden.

Das Auslaufende des Ablaufkörpers mit Gleitmittel einstreichen und durch die Wärmedämmung in Dichtelement des Unterteils einschieben. Kontrollieren, dass Verbindung mit Unterteil korrekt durchgeführt ist.

Verstellbereich des Ablaufkörpers: 35 - 200 mm.  
 Bei Wärmedämmungen über 200 mm Stärke LORO-X Rohr als Verlängerung einsetzen.

Bei Wärmedämmungen unter 150 mm Stärke ist das Ablaufrohr des Ablaufkörpers entsprechend zu kürzen.

**Erforderlicher Mindesteinschub: 45 mm.**

Aussparungsmaße der Wärmedämmung:

DN	d <sub>1</sub>	d <sub>2</sub>
50	260	122
70	260	122
100	320	142
125	340	172

Losflansch mit beiliegenden 6 Stück Sechskantflanschmutter M 10 mit Unterteil verschrauben. Anzieh-Drehmoment: 20 Nm (Dampfsperrebahn aus Bitumen) bzw. 30 Nm (Dampfsperrebahn aus Kunststoff).

Für das Vorlochen der Dampfsperre Losflansch als Lochschablone verwenden. Die Kompressionsdichtung ist auf dem Festflansch unter der Dampfsperrebahn anzuordnen. Kompressionsdichtung für Dampfsperrebahnen aus Bitumen nicht erforderlich.

Wenn eine zweite Kompressionsdichtung unter dem Losflansch erforderlich ist, kann diese bauseits aus demselben Material wie die Dampfsperrebahn hergestellt werden. Der Losflansch kann auch hier als Schablone genutzt werden. Alternativ kann eine zweite Kompressionsdichtung im LOROWERK angefordert werden.

LORO-X Dichtelement in die Muffe des Unterteils einsetzen und flächendeckend mit LORO-X Gleitmittel einstreichen.

**Achtung: Auf einwandfreien Sitz des Dichtelementes achten, um die Rückstausicherheit zu gewährleisten.**

Unterteil einsetzen und mittels beigefügten Laschen fixieren. Alternativ: Befestigungsflansch, Nr. 21910X, verwenden. Dieser Artikel ist nicht im Standard-Lieferumfang enthalten. Bitte separat bestellen.

Verstärkungsblech mit Trapezblechdach nach DIN 18807 Teil 3 Beispiel "a" verschrauben. Verstärkungsblech, Art.-Nr. 19975.000X, ist nicht im Standard-Lieferumfang enthalten. Bitte separat bestellen.

#### c.) Einbau in Kastenrinne

#### LORO-DRAINLET<sup>®</sup>/DRAINJET<sup>®</sup> Flachdachabläufe, DN 50, DN 70, DN 100 und DN 125, für den Einbau in Kastenrinnen

- Kastenrinne gemäß Lochbild vorlochen ( $\varnothing$  16 mm). Losflansch kann als Lochschablone verwendet werden.

Bei der Montage des Ablaufs ist darauf zu achten, dass sich die Gewindebolzen mittig in den vorgelochten Bohrungen befinden.

**Achtung:** Entsprechende Längenausdehnungen der Rinne sind zu berücksichtigen.

**Achtung:**

Ist die Kastenrinne aus Kupfer gefertigt, muss im LOROWERK eine zweite Kompressionsdichtung angefordert werden, die mit dem Losflansch in der Rinne verklemt wird.

Haube bzw. Siebkorb mit beiliegenden 3 Stück Befestigungsschrauben mit Losflansch verschrauben. Befestigung handfest bis max. 5 Nm.

Losflansch mit beiliegenden 6 Stück Sechskantflanschmutter M 10 mit Ablaufkörper verschrauben. Anzieh-Drehmoment: 20 Nm.

#### DRAINLET

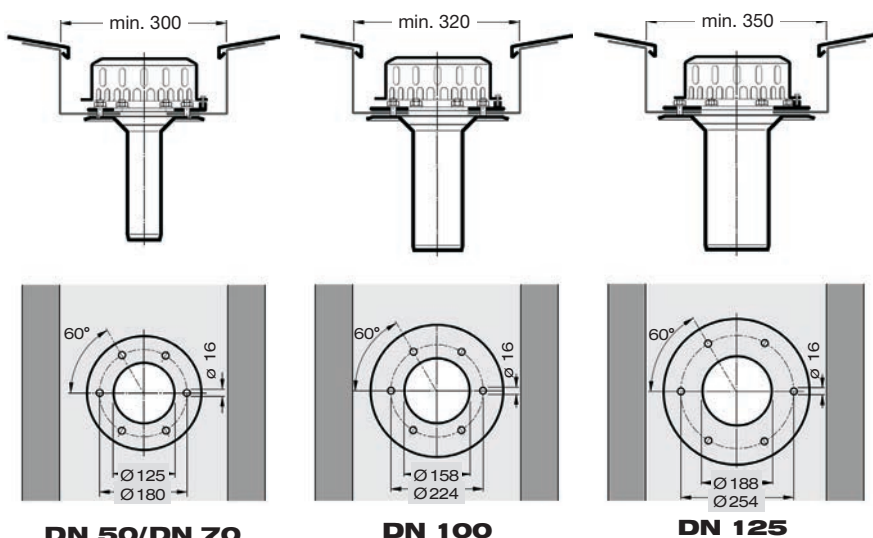

#### DRAINJET

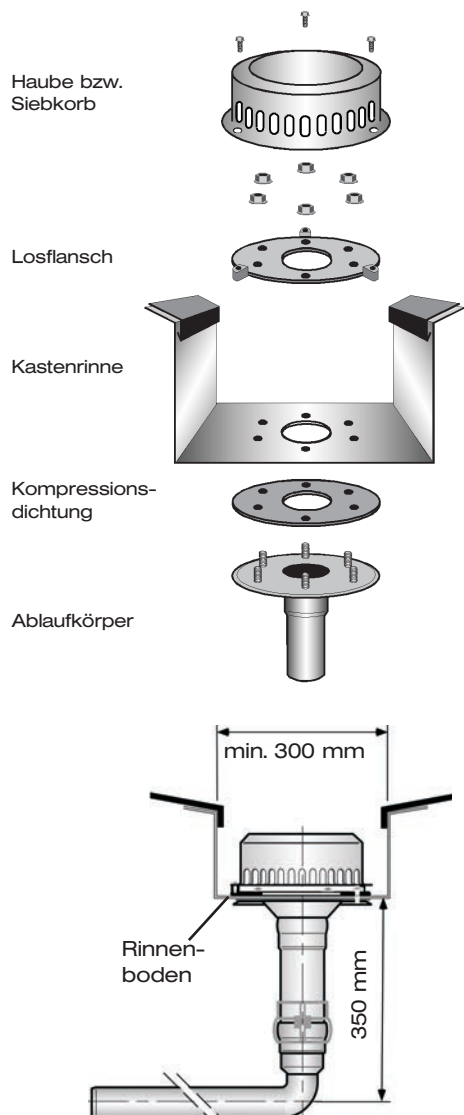
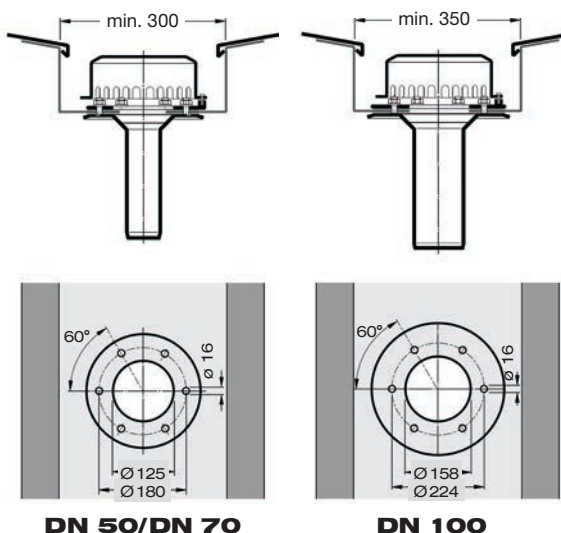

**Flachdachabläufe sind nach DIN 1986, Teil 30, zu warten.**

Umwelteinflüsse sind zusätzlich zu berücksichtigen.

**Diese Verlegeanleitung bitte auch dem Hausinstallateur aushändigen!**



## Verlegeanleitung

### LORO-DRAINLET<sup>®</sup> Flachdachabläufe mit Klemmflansch, für Umkehrdach

aus Edelstahl, für Dachdichtungsbahnen aus Bitumen oder Kunststoff, DN 50, DN 70, DN 100 und DN 125

#### Aufbauschema

##### Siebeeinheit

- 1) für Aufbauhöhe 210 mm  
Nr. 19495X
- 2) für Aufbauhöhe 495 mm  
Nr. 19496X



Variante 1



Variante 2



##### Unterteileinheit\*

- Auslauf senkrecht,  
ohne Wärmedämmung  
Nr. 21991X
- mit Wärmedämmung  
Nr. 21992X
- mit Wärmedämmung  
und Heizung  
Nr. 21993X

\* Einschließlich Kompressionsdichtung aus Perbunan, kann bei Verwendung von Bitumen-Dachdichtungsbahnen entfallen.

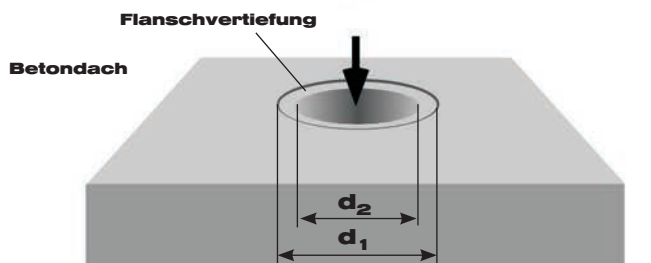
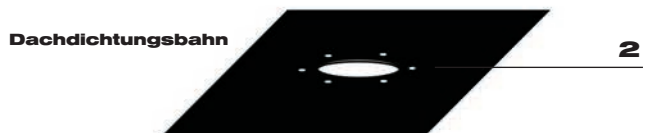
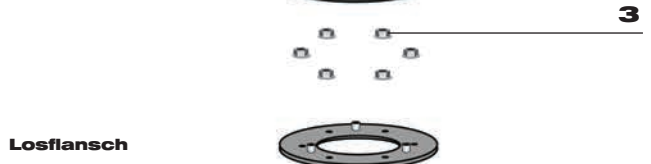
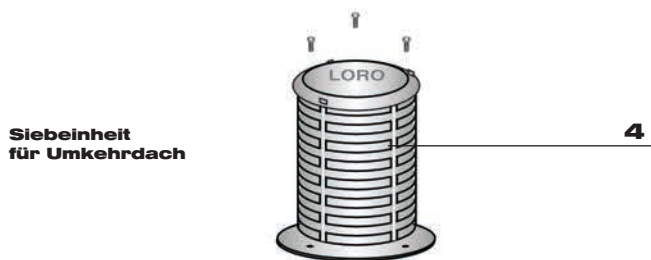
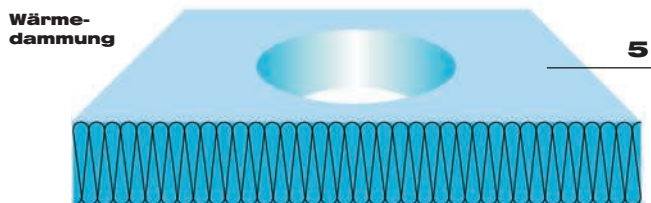

#### Einbau im Umkehrdach

6 Trennschicht aussparen und auf der Wärmedämmung auslegen. Kiesschüttung gegen die Siebeinheit anarbeiten.

5 Wärmedämmung konisch aussparen und über Siebeinheit auslegen.

4 Siebeinheit für Umkehrdach mit beiliegenden 3 Stück Befestigungsschrauben mit Losflansch verschrauben. Befestigung handfest bis max. 5 Nm.

Losflansch mit beiliegenden 6 Stück Sechskantflanschmuttern M 10 mit Ablaufkörper verschrauben. Anzieh-Drehmoment: 20 Nm (Dachdichtungsbahn aus Bitumen) bzw. 30 Nm (Dachdichtungsbahn aus Kunststoff). Überstände der Abdichtungslage in den Einlaufbereich sind zu entfernen. **Nach der Fachregel für Abdichtungen (Flachdachrichtlinie Ausgabe Oktober 2008) müssen die Muttern der Flanschverbindungen 3x angezogen werden. Das letzte Nachziehen sollte frühestens nach 24 Stunden erfolgen.**

Für das Vorlöcher der Dachdichtungsbahn Losflansch als Lochschablone verwenden. Die Kompressionsdichtung ist auf dem Festflansch unter der Dachdichtungsbahn anzuordnen. Kompressionsdichtung für Dachdichtungsbahnen aus Bitumen nicht erforderlich. Bituminöse Abdichtungen sind im Klemmbereich zweilagig auszuführen. **Die Verarbeitungsrichtlinien der Dachbahnhersteller sind zu beachten.** Wenn eine zweite Kompressionsdichtung unter dem Losflansch erforderlich ist, kann diese bauseits aus demselben Material wie die Dachdichtungsbahn hergestellt werden. Der Losflansch kann auch hier als Schablone genutzt werden. Alternativ kann eine zweite Kompressionsdichtung im LOROWERK angefordert werden.

1 Das Unterteil in Deckenaussparung einsetzen und befestigen. Der Flansch soll möglichst in die Unterlage eingelassen werden.

#### Für Betondach

DN	d <sub>1</sub>	d <sub>2</sub>
50	260	122/158*
70	260	122/158*
100	320	142/200*
125	340	172/230*

\* Kernbohrung für LORO-DRAINLET®/DRAINJET® Unterteil mit Wärmedämmung (zweiteilige Ausführung).

#### Begleitheizung

Wir empfehlen, nach Prüfung Dachabläufe und Leitungen in frostgefährdeten Bereichen gegebenenfalls mit einer bauseitigen Begleitheizung zu versehen (s. DIN EN 12056, Teil 1, bzw. DIN 1986, Teil 100).